

GAMMA

Pistola de pintura elétrica 500W

G2821/BR1 - 127 V

G2821/BR2 - 220 V



MANUAL DE INSTRUÇÕES / MANUTENÇÃO

PORTUGUÊS

As fotos são apenas ilustrativas



ATENÇÃO: Leia atentamente este manual antes de proceder com a instalação e utilização deste produto. Antes de operar o equipamento, leia cuidadosamente, compreenda e respeite as instruções de segurança.

CUIDADO: A utilização imprópria do equipamento assim como a não observância das normas de segurança, pode resultar em ferimentos graves.



A conexão elétrica será realizada por um eletricista qualificado e cumprirá com a Norma NBR 14136/2002.

Maiores informações entre em contato: sac@gammaferramentas.com.br | 0800 979 0199.

Dados técnicos

Referência: G2821/BR1

Tensão: 127 V

Frequência: 60 Hz

Potência: 500 W

Capacidade do recipiente: 700 ml

Vazão máxima: 700 ml/min

Viscosidade máxima: 60 DIN-s

Bico: Ø 2,6 mm

Comprimento da mangueira: 1,8 m

Dupla isolação

Dimensões: 270 x 115 x 380 mm

Peso: 1,7 Kg

Referência: G2821/BR2

Tensão: 220 V

Frequência: 60 Hz

Potência: 500 W

Capacidade do recipiente: 700 ml

Vazão máxima: 700 ml/min

Viscosidade máxima: 60 DIN-s

Bico: Ø 2,6 mm

Comprimento da mangueira: 1,8 m

Dupla isolação

Dimensões: 270 x 115 x 380 mm

Peso: 1,7 Kg

Apresentação

Esta pistola de pintura elétrica é composta por um soprador de ar, uma mangueira e uma pistola de pulverização. Para aplicações domésticas e de artesanato, pode ser usado com uma grande variedade de produtos de pulverização.

Para obter o melhor rendimento deste equipamento, escrevemos o presente manual para ser lido com atenção cada vez que for utilizá-lo.

O presente **manual de instruções** faz parte integrante da tupa e deve ser conservado com cuidado para poder consultá-lo sempre que for necessário. Se entregar este equipamento a terceiros, aconselhamos entregar também este manual.

Importante



LEIA COM ATENÇÃO ESTE MANUAL DE INSTRUÇÕES antes de usar seu equipamento pela primeira vez.

Este equipamento não é destinado para ser usado por crianças ou pessoas com capacidades físicas, sensoriais ou mentais diminuídas, ou que devam ser supervisionadas para que seja usado com segurança. Após o uso, este equipamento deve ser guardado em local seco, longe do alcance destas pessoas. As crianças devem ser supervisionadas para assegurar-se que não brinquem com a máquina.



O uso inadequado do equipamento pode ser extremamente perigoso para o operador, para as pessoas que estão ao redor e inclusive para o próprio equipamento.

Se ao desembalar o produto, detectar algum dano produzido durante o transporte, **não o coloque em funcionamento**. Leve na loja onde comprou para eventual troca ou em uma Assistência Técnica Autorizada Gamma para eventual reparo.

Antes de começar a usar o equipamento, leia e siga atentamente todas as instruções que porventura estejam afixados à máquina e neste manual.

Nunca retire os rótulos de precaução da máquina.

Por favor, preste especial atenção quando vir o seguinte símbolo de advertência:



WARNING - ATENÇÃO

Este símbolo alerta o usuário quando há risco imediato de dano físico ou

perigo de morte quando as instruções não são seguidas estritamente.

Quando usar a máquina pela primeira vez, assessor-se com um operador experiente. Familiarize-se totalmente com os controles e o uso correto da máquina.

Siga as prescrições de manutenção.

Por razões de segurança, aqueles que não estiverem familiarizados com sua operação, não devem utilizá-la.

Normas de segurança para ferramentas elétricas

As recomendações deste tópico são importantes para ferramentas elétricas em geral. Talvez um ou outro item não se aplique a este equipamento em específico.

Estas páginas lhe ensinarão sobre o uso seguro do equipamento.



Assegure-se de que toda pessoa que usar o equipamento tenha lido e compreendido cuidadosamente este manual.



Mantenha a área de trabalho limpa e bem iluminada. Áreas bagunçadas ou escuras são um convite a acidentes.



Mantenha crianças e observadores afastados enquanto opera o equipamento. Qualquer distração pode causar um acidente.



Não exponha ferramentas elétricas à chuva ou locais molhados. Água em contato com uma ferramenta elétrica aumentará o risco de choque elétrico.



Sempre utilize equipamentos de proteção individuais adequados, tais como óculos de segurança, máscara antipó, protetor auricular, calçado e capacete de segurança, de acordo com as necessidades do trabalho a realizar.





Sempre que efetuar tarefas que possam produzir pó, use máscara antipó.





Sempre utilize roupa de trabalho adequada. Se trabalhar na intempérie, use calçado antidesslizante. Não use roupa solta, cachecol ou colares que possam ficar presos nas partes em movimento. Se tiver cabelo comprido prenda-o ou use um boné protetor para contê-lo.

 **Fique alerta!** Não utilize o equipamento se estiver cansado, sob influência de remédios, álcool, drogas, sono, cansaço físico ou mental ou qualquer outra causa que lhe impeça usar a máquina com segurança e bom senso. Qualquer distração durante o uso poderá acarretar em grave acidente pessoal.

 Saiba como parar imediatamente o equipamento em caso de necessidade. Familiarize-se com os controles.

 Não use a máquina se o interruptor não puder voltar à posição de desligado. Seu uso nestas circunstâncias é perigoso. Uma máquina danificada não deve ser usada e deve ser consertada o mais breve possível.

 Não force a ferramenta nem a empregue em tarefas para as quais não foi projetada.

 **Desconecte o plugue da tomada de força antes de fazer ajustes, trocar acessórios ou guardar a ferramenta.**

 Conserve a máquina limpa e lubrificada convenientemente. Mantenha os elementos cortantes bem afiados.

 Verifique a presença de mal alinhamento ou trava de partes móveis durante a operação, bem como parafusos frouxos, quebra de peças e qualquer outra condição que venha a afetar a operação segura da ferramenta. Caso danificada, leve a ferramenta a uma Assistência Técnica Autorizada Gamma, para ser reparada antes de utilizá-la.

 Use somente acessórios especificados pelo fabricante. Aqueles não indicados podem tornar perigoso seu uso.

 Mantenha as ferramentas de corte afiadas e limpas. Ferramentas de corte adequadamente mantidas com lâminas afiadas não menos propensas a entortar e são mais fáceis de controlar.

 Não opere sua ferramenta elétrica em atmosferas explosivas, tais como na presença de líquidos, gases ou poeiras inflamáveis. Ferramentas elétricas criam faíscas que podem incendiar poeiras ou gases.

 Saiba como deter imediatamente a máquina em caso de necessidade. Familiarize-se com os controles.

 **NUNCA** obstrua as aberturas de ventilação durante o funcionamento da máquina. Manter a máquina limpa

 Use somente acessórios especificados pelo

fabricante. Aqueles não listados pode torná-lo inseguro para usar.

 Tome o cuidado adequado com suas ferramentas. Mantenha-as limpas para um bom funcionamento e segurança. Siga as instruções de manutenção.

 Retire o plugue da tomada quando não estiver usando a ferramenta, antes da manutenção e quando fizer montagem, e troca de acessórios.

Segurança elétrica

 **Risco elétrico! Perigo de eletrocução!** Este símbolo é empregado para alertar o usuário sobre operações e usos que implicam risco elétrico. Decreto 14.12.1988.

 Antes de efetuar qualquer tipo de conexão elétrica certifique-se que a tensão da fonte de corrente coincida com a indicada na chapa de identificação da ferramenta elétrica.

 **Perigo de choque!** Ferramentas com pino terra devem ser inseridas numa tomada instalada adequadamente e aterrada de acordo com todos os códigos e regulamentos.

 Não toque o plugue nem a tomada com as mãos molhadas. **Perigo de choque!**

O uso da máquina implica o estrito cumprimento das condições de segurança sobre corrente elétrica (Decreto 14.12.1988).

Em conformidade a IEC61140 ferramentas da Classe II ou de “isolamento duplo” é um dispositivo concebido para não necessitar o uso de um condutor de proteção (PE) ligado para a terra.

A exigência básica é que, qualquer simples falha não cause perigosas tensões elétricas expostas nos equipamentos/aparelhos elétricos (as quais podem causar choques elétricos), sem a necessidade de um condutor (PE) ligado a terra.

Um equipamento de duplo isolamento deve possuir a informação “Classe II”, “isolação dupla” ou possuir o símbolo de duplo isolamento (um quadrado dentro de outro quadrado).

 Evite o contato de seu corpo com estruturas metálicas aterradas (tais como tubos, fogões, refrigeradores) pois aumentam o risco de receber um choque elétrico.

 **Evite o contato** de seu corpo com estruturas metálicas aterradas (tais como tubos, fogões, refrigeradores) pois aumentam o risco de receber um choque elétrico.

 Proteja o cabo de alimentação. Coloque-o de tal forma que ao trabalhar não incomode nem corra risco de deterioração. Use extensões aprovados para uso em exteriores que possuam seu correspondente aterramento. Suspenda o trabalho se o cabo estiver danificado. Substitua fios danificados imediatamente.

 **Não force** o cabo. **Nunca** carregue ferramentas ou puxe o plugue da tomada pela fiação. Mantenha o fio longe do calor, óleo, bordas afiadas ou partes móveis de outras máquinas.

 Se for trabalhar em ambiente externo, use um cabo de extensão aprovado para este fim.

 Use cabo de extensão com seção adequada ao consumo da máquina e ao seu comprimento. Sua seção deve ser proporcional a seu comprimento: maior comprimento, maior seção do cabo. Para cabos de 2,5 mm² não mais de 15m. Não use cabos reparados ou emendados.

 Quando trabalhando ao ar livre, use cabos de extensão que são aprovados para esta finalidade e devidamente rotulados.

 Um disjuntor diferencial de segurança (30 mA) oferece uma proteção pessoal suplementar.

 A manutenção e/ou a reparação dos circuitos elétricos devem ser realizadas por pessoal especializado.

 Sempre verifique se o cabo de força da ferramenta e da extensão não apresenta danos na sua isolamento em todo seu comprimento, como também os plugues e o estado geral da máquina. Uma ferramenta danificada não deve ser usada.

 Se a máquina ficar armazenada por longo tempo ou for umedecida acidentalmente, deve-se medir com um megômetro de 500 V a resistência de isolamento e que não seja inferior a 7MΩ, se for inferior deve-se secar até atingir a resistência mínima.

 Evite contato do seu corpo com superfícies eletricamente aterradas tais como canos, radiadores de calor, fogões e refrigeradores. Existe um elevado risco de choque elétrico ao tocar nestas superfícies se seu corpo estiver eletricamente aterrado.

Não abuse do cabo de alimentação! Nunca transporte a ferramenta pelo cabo, e não puxe o cabo para retirar da tomada.

Segurança pessoal





LEIA COM ATENÇÃO ESTE MANUAL DE INSTRUÇÕES. Assegure-se de que toda pessoa que usar o equipamento tenha lido tais instruções.

Além das normas de segurança presentes neste manual, deve respeitar as normas vigentes em seu país.

 Somente devem usar a máquina as pessoas maiores de 18 anos treinadas em seu uso e que tenham conhecimento de seus perigos.

 A máquina deve estar em perfeitas condições de uso e qualquer defeito que apresente, deve ser solucionado antes de voltar a usar.

 **Siga todas as instruções e advertências colocadas na máquina. Estas instruções devem ser conservadas sempre legíveis.**

 Nunca trabalhe em tubulações ou recipientes submetidos a pressão.

 Evite acionar ferramentas acidentalmente. Certifique-se de que o interruptor da ferramenta esteja na posição “desligado” antes de plugar na tomada.

 Não mantenha o dedo na ignição ao transportar a máquina, nem ao encaixar o plugue da ferramenta na tomada.

 Remova chaves de ajuste ou chaves de boca antes de ligar a ferramenta.

 Evite trabalhar em posições instáveis. Mantenha-se firme em posição estável e segura.

 Depois de usar a máquina, armazene-a em um lugar seco e fora do alcance das crianças.

 Se houverem dispositivos de coleta de pó, certifique-se que estão devidamente conectados e são usados adequadamente. O uso destes dispositivos podem reduzir os perigos relativos à poeira.

 O uso desta ferramenta para propósitos diferentes dos quais ela fora projetada pode resultar em danos no equipamento e para as pessoas.



Todas as pessoas que usarem a máquina deverão aprender a diferença entre o uso apropriado e seguro da unidade e o que significam as práticas de uso inseguras e perigosas da mesma.

Condições de segurança ao usar a pistola



Cuidado! Algumas tintas, vernizes e solventes são inflamáveis.

Apenas pulverize materiais de revestimento, tais como tintas, vernizes, esmaltes, etc. com um ponto de inflamação igual ou superior a 21°C, sem aquecimento adicional.

Verifique se há fontes de ignição na área que vai pulverizar, por exemplo, chama aberta, de cigarros, charutos e cachimbos, faíscas, fios incandescentes, superfícies quentes, etc.

Recomendação: Use uma máscara respiratória e óculos de segurança quando pulverizar.



ATENÇÃO: Perigo de lesão! Nunca aponte a pistola para si mesmo, em outras pessoas ou em animais.

Ao trabalhar com os aparelhos dentro de casa, certifique-se que não há vapores de solventes que são produzidos pela pintura. Ao ar livre, esteja ciente da direção do vento. Quando se trabalha dentro de casa, proporcione uma ventilação adequada.

Não pulverize sobre a pistola.

Nunca abra o aparelho para a realização de reparos na parte elétrica.

Descrição dos componentes

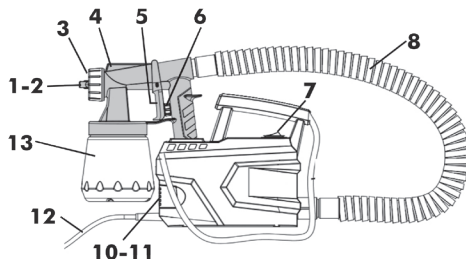

1. Saída do ar
2. Bico
3. Porca de união
4. Corpo da pistola (em cinza)
5. Gatilho de segurança
6. Regulagem do fluxo de saída de tinta
7. Botão liga / desliga - on / off
8. Mangueira de ar
- 9.
10. Flitro de ar
11. Tampa do filtro de ar
12. Cabo de energia
13. Recipiente de líquidos

Conteúdo da embalagem

- 1 Pistola de tintas com soprador de ar e mangueira
- 1 Viscosímetro
- Manual e garantia

Materiais

Apropriados para utilização:

Tintas à base de água e solventes, acabamentos, primer, tintas à base de 2 componentes, acabamentos transparentes, impermeabilizantes contra manchas e conservantes de madeira.

Não apropriados para utilização:

Tintas de paredes (tintas de emulsão), tintas resistentes a ácido e álcali e texturizadas.

Antes da utilização

Preparação do material de revestimento

As tintas geralmente necessitam ser diluídas para uso com a pistola de pulverização.

Informações sobre diluições pulverizáveis raramente são encontradas na lata do material. Você pode usar as diretrizes na tabela de viscosidade seguinte. (Viscosidade é consistência do material de revestimento.)

Medida da viscosidade

1. Agite o material de revestimento completamente antes da medição.
2. Mergulhar o copo medidor de viscosidade completamente para dentro do material de revestimento.
3. Retirar o copo de teste de dentro do material e medir o tempo em segundos até que o viscosímetro se esvazie.

Note: Este tempo é chamado de “tempo saída em segundos”.

Outra forma é obstruir com o dedo a saída do viscosímetro e preenchê-lo completamente com o material a ser pulverizado. Solte o dedo e conte o tempo.



TABELA DE VISCOSIDADE

Material a ser pulverizado	Tempo em segundos
Primers solúveis em diluente	25-40
Vernizes solúveis em diluente	15-40
Primers solúveis em água	25-40
Vernizes solúveis em água	20-35
Conservantes de madeira, óleos	não diluídos
Desinfetantes, protetores de plantas	não diluídos
Tinta de pulverização para automóveis	20-35

Iniciando

! Antes de ligar à corrente elétrica, certifique-se que a tensão de alimentação coincide com o valor dado na placa de identificação da ferramenta.

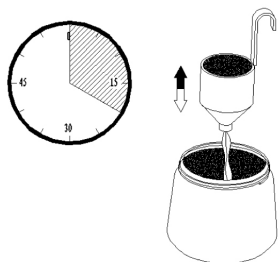
1. Montagem mangueira de ar. Inserir a mangueira de ar firmemente nas ligações na máquina e da pistola de pulverização.

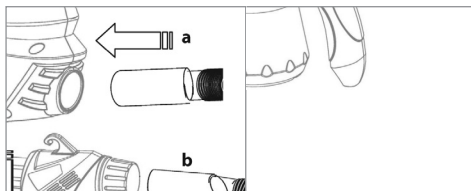

2. Retire o recipiente de líquidos (13).
3. Alinhe o tubo de sucção. O conteúdo do recipiente pode ser pulverizado quase que completamente. Quando for pulverizar superfícies horizontais (a pistola ficará inclinada para baixo), deixe o tubo de sucção voltado para a frente (A). Ao pulverizar objetos altos (a pistola ficará inclinada para cima), deixe o tubo de sucção voltado para trás (B).

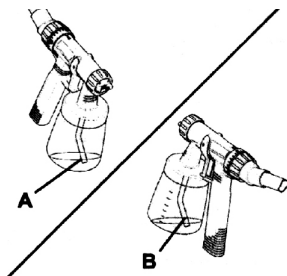

4. Coloque o recipiente sobre uma folha de papel. Preencha-o com o material de revestimento preparado e aperte o recipiente firmemente na pistola.
5. Coloque a pistola de pulverização no suporte da pistola na máquina.

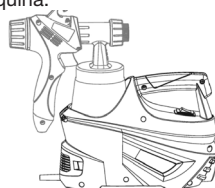

6. Coloque o corpo da máquina sobre o chão apenas se for sobre uma superfície plana e limpa. Caso contrário, a máquina poderia aspirar poeira, etc., afetando a qualidade da pintura.

7. Tire a pistola para fora do suporte da pistola e aponte-a para o objeto alvo.
8. Aperte o botão “liga/desliga” na máquina.
9. Ajuste os defletores ao lado do bico da pistola, conforme a figura a seguir. Três configurações diferentes de jato de pulverização podem ser escolhidas, dependendo da aplicação e do objeto alvo.

Atenção: afrouxe a porca de união antes de girar o bico. Após configurar os ajustes, aperte novamente.

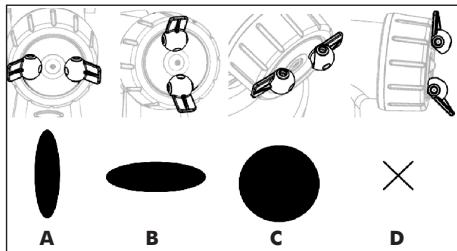

- **Fig. A:** Jato ovalado vertical, para pintar com passadas horizontais.
- **Fig. B:** Jato ovalado horizontal, para pintar com passadas verticais.
- **Fig. C:** Jato circular ou redondo, para cantos, bordas e áreas difíceis de serem atingidas.
- **Fig. D:** Configuração errada. Não use desta maneira.

10. Ajuste o fluxo de tinta, girando o regulador no gatilho da pistola (destacado na figura a seguir). Assim você obtém uma cobertura uniforme nas passadas.

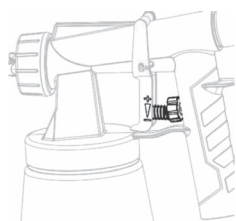

Técnicas de pulverização

O resultado da pulverização depende do acabamento e limpeza da superfície a ser pulverizada. Portanto, a superfície deve ser cuidadosamente preparada e mantida livre de pó.



Cubra todas as superfícies que não devem ser pulverizadas. Caso o objeto a ser pintado possua parafusos com roscas aparentes

ou peças similares, cubra-as também para evitar dificuldades ao desrosquear tais parafusos.

É aconselhável testar a pistola de pulverização em uma superfície de papelão ou outro material descartável para encontrar a configuração correta.

Ao trabalhar

Importante: Comece a pulverização fora da área alvo e evite interrupções no interior da área alvo.

Forma correta (Figura A): Avance de forma paralela, mantendo sempre a mesma distância do objeto a ser pulverizado. A distância deve ser de aproximadamente 25 a 30 centímetros do objeto alvo.

Incorretamente (Figura B): Caso mova a pistola num trajeto circular haverá muita tinta pulverizada no centro e pouca nas extremidades, a cobertura ficará irregular, com má qualidade.

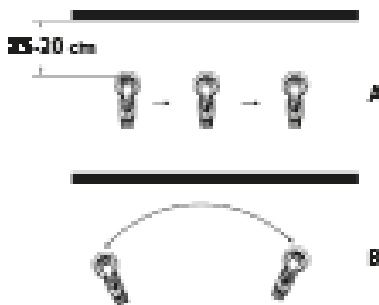

Caso o material de revestimento se acumule sobre o bocal (A) e tampa de ar (B), limpe estas partes com solvente ou água.

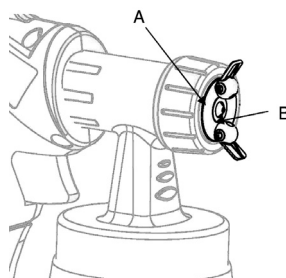

Uma boa pintura se faz com mais de uma demão. Alguns tipos de tinta requerem aditivos como retardador ou outros. Consulte o fabricante ou a loja de tintas para instruções específicas.

Interrupção temporária do trabalho

1. Desligue a máquina.
2. Coloque a pistola no suporte.

Operação e limpeza

1. Desligue a máquina. Pressione o gatilho, de modo que o material de revestimento na pistola de pulverização flua de volta para dentro do recipiente.
2. Desrosqueie o recipiente. Esvazie o recipiente retornando todo o material de revestimento restante de volta para lata de tinta.
3. Pré-limpe o recipiente e o tubo de sucção com um pincel.
4. Verta solvente (tintas a base de solvente) ou água (tintas a base d'água) para dentro do recipiente. Aparafuse o recipiente de volta. Utilize apenas solventes com um ponto de inflamação acima de 21° C.
5. Ligue a máquina e vaporize o solvente ou água em um recipiente ou um pano.
6. Repita o procedimento acima, até a total limpeza da máquina.
7. Desligue a máquina.
8. Em seguida, esvazie totalmente o recipiente.



Sempre mantenha o recipiente livre de resíduos de material de revestimento e verifique se há danos.

9. Limpe o exterior da pistola de pulverização e do recipiente com um tecido embebido em solvente ou água.

10. Desaperte a porca de união e remova a tampa de ar e bico. Limpe a tampa de ar e o bocal com uma escova e solvente ou água.



Cuidado! Nunca limpe o bico ou passagens de ar da pistola de pulverização com objetos metálicos pontiagudos.

Manutenção



Precaução: retire sempre da tomada a máquina antes de efetuar tarefas de manutenção.

Mantenha sua pistola sempre limpa.

Quando o filtro de ar ficar sujo, efetue a troca do mesmo por um novo.



Atenção! Nunca opere a máquina sem o filtro de ar, pois a sujeira pode ser sugada para dentro e interferir no bom funcionamento da máquina.

Meio ambiente



Caso, depois de um longo, uso seja necessário descartar este equipamento, não coloque-o entre os resíduos domésticos. Desfaça-se dele de uma forma segura para o meio ambiente.



A embalagem é composta por papelão e plásticos que devem ser encaminhados à coleta de lixo reciclável.

Assistência Técnica

Quaisquer reparos em sua máquina devem ser executados por uma Assistência Técnica Autorizada Gamma e usando peças de reposição genuínas. Isto vai garantir que a segurança da sua ferramenta elétrica seja mantida.

Veja a listagem da Assistência Técnica Autorizada em nossa Central de Atendimento ao Cliente: www.gammaferramentas.com.br

Importante

Diagramas e desenhos são meramente indicativos.

Este produto está sujeito a modificações de especificações técnicas ou de design sem aviso prévio do fabricante.

O não cumprimento das recomendações deste manual envolve a perda do direito de garantia por uso indevido.

Garantia

Por favor, consulte o CERTIFICADO DE GARANTIA anexo para ver PRAZOS e CONDIÇÕES.

Solução de problemas

Se alguma coisa parar de funcionar...



CUIDADO! Reparos inadequados pode resultar em uma máquina que funciona de modo inseguro. Isto causa riscos à você e ao ambiente.

Mal funcionamento é frequentemente causado por falhas menores. Você mesmo pode consertar facilmente a maioria destas falhas. Por favor, consulte a tabela a seguir antes de contatar a Assistência Técnica. Você poupará incômodos e possivelmente dinheiro também.

Problema	Causa provável	Solução
Não sai tinta da pistola	Bico obstruído	Limpe
	Tubo de aspiração obstruído	Limpe
	O ajuste de volume está regulado para muito pouca tinta	Gire o ajuste para a direita (+)
	Mangueira solta	Aperte as conexões
Há pingos no bocal	Sem pressão no recipiente	Rosqueie firmemente o recipiente
	Bico solto	Aperte
	Bico quebrado	Troque
	Bico desgastado	Troque
	Pintura colada na tampa, bocal ou agulha	Limpe
Pouco desempenho	Alta viscosidade da tinta	Dilua mais
	Volume de tinta muito alto	Reduza o volume de tinta, girando a regulagem para a esquerda (-)
	Bico contaminado	Limpe ou troque o bico e aperte o recipiente
Pintura pulsante	Tinta está acabando	Recarregue o recipiente
	Filtro de ar muito obstruído	Troque o filtro
Há pingos de tinta na superfície pintada ou a tinta escorre sobre a superfície	Está aplicando muita tinta	Reduza o volume de tinta, girando a regulagem para a esquerda (-)
	Tinta muito diluída/líquida	Diluir menos a tinta
	Avança muito lentamente	Aumente a velocidade da passada
Muitas névoas na pintura	Grande distância entre o bocal e a peça a ser pintada	Reduza a distância do bocal até a superfície a ser pintada
	Você está aplicando muita tinta	Reduza o volume de tinta, girando a regulagem para a esquerda (-)
Pintura aberta	Diafragma sujo	Limpe o diafragma
	Diafragma com defeito	Troque o diafragma

Se você não puder corrigir a falha por si mesmo, contate a Assistência Técnica Autorizada Gamma ou o revendedor mais próximo. Por favor, esteja ciente que reparos impróprios também vão invalidar a garantia e custos adicionais podem ser cobrados.

Vista explodida e lista de peças

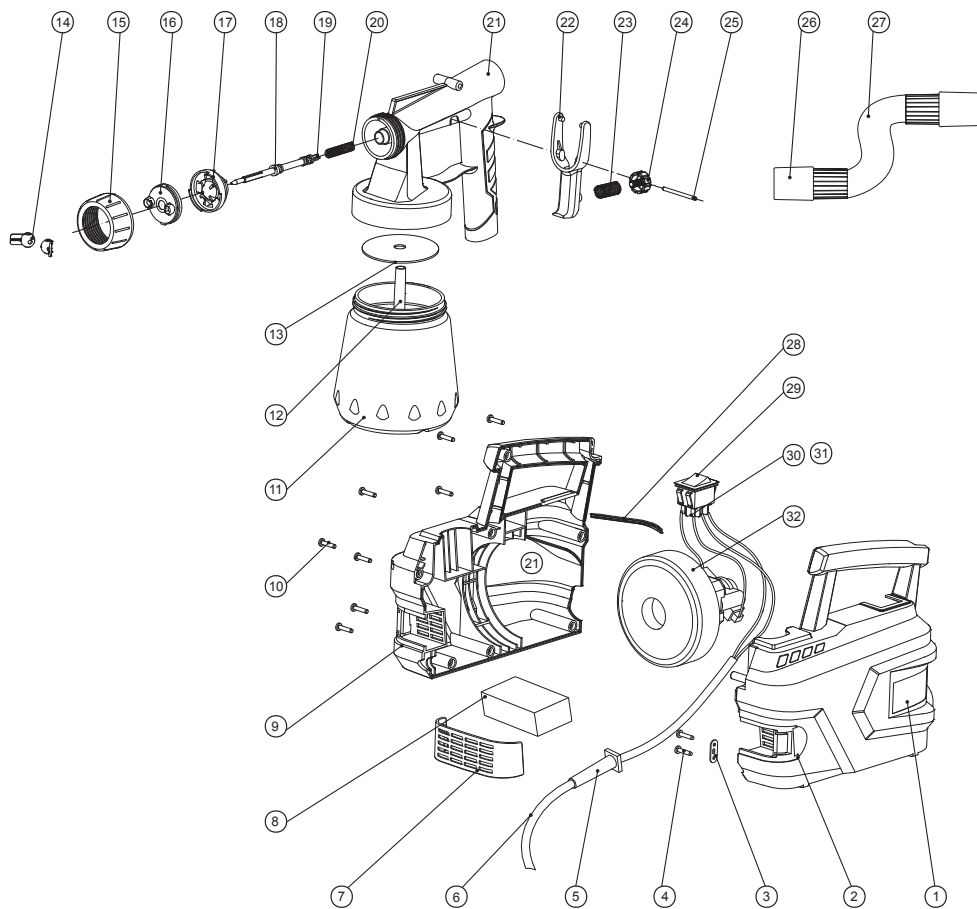

1. Rótulo de identificação
2. Carcaça esquerda
3. Prensa-cabo
4. Parafuso ST3x14
5. Passa cabo
6. Cabo com plugue
7. Tampa do filtro de ar
8. Filtro de ar
9. Carcaça direita
10. Parafuso ST3, 5x16
11. Vaso 700 ml
12. Tubo de sucção
13. Anel de vedação do copo
14. Paleta defletor
15. Porca de aperto do bico
16. Tampa com defletores
17. Bico pulverização
18. Agulha
19. Bucha
20. Mola da agulha
21. Corpo da pistola
22. Gatilho
23. Mola do gatilho
24. A porca de ajuste
25. Espigão
26. Adaptador de mangueira
27. Fole da mangueira
28. Defletor
29. Interruptor
30. Conector 4,8 macho
31. Conector 4,8 fêmea
32. Conjunto do motor 500 W

Termo da garantia

Ferramentas elétricas, bancada e máquinas de solda.

A GAMMA SULAMERICANA COMÉRCIO, IMPORTAÇÃO, EXPORTAÇÃO E DISTRIBUIÇÃO LTDA., concede garantia deste produto contra qualquer defeito de fabricação, defeitos de montagem ou de materiais nele empregados, para uso normal (não profissional/intensivo) durante o período total de 360 (trezentos e sessenta) dias sendo, 90 (noventa) dias de garantia legal mais 270 (duzentos e setenta) dias de garantia de fábrica a contar da data de emissão da nota fiscal, preenchida corretamente, conforme o Art. 26 Lei 8.078/90 do Código de Defesa do Consumidor.

A garantia se restringe exclusivamente à substituição e conserto gratuito das peças defeituosas que se apresentam no equipamento.

Ferramentas pneumáticas, linha combustão e hobby.

A GAMMA SULAMERICANA COMÉRCIO, A GAMMA SULAMERICANA COMÉRCIO, IMPORTAÇÃO, EXPORTAÇÃO E DISTRIBUIÇÃO LTDA., concede garantia deste produto contra qualquer defeito de fabricação, defeitos de montagem ou de materiais nele empregados, para uso normal (não profissional/intensivo) durante o período total de 180 (cento e oitenta) dias sendo, 90 (noventa) dias de garantia legal mais 90 (noventa) dias de garantia de fábrica a contar da data de emissão da nota fiscal, preenchida corretamente, conforme o Art. 26 Lei 8.078/90 do Código de Defesa do Consumidor.

A garantia se restringe exclusivamente à substituição e conserto gratuito das peças defeituosas que se apresentam no equipamento.

Linha de acessórios.

A GAMMA SULAMERICANA COMÉRCIO, IMPORTAÇÃO, EXPORTAÇÃO E DISTRIBUIÇÃO LTDA., concede garantia deste produto contra qualquer defeito de fabricação, defeitos de montagem ou de materiais nele empregados, para uso normal (não profissional/intensivo) durante o período total de 90 (noventa) dias, que compreende o período de garantia legal a contar da data de emissão da nota fiscal, preenchida corretamente, conforme o Art. 26 Lei 8.078/90 do Código de Defesa do Consumidor.

A garantia se restringe exclusivamente à substituição e conserto gratuito das peças defeituosas que se apresentam no equipamento.

qualquer tipo de modificações realizadas sem autorização por escrito da GAMMA SULAMERICANA Comércio, Importação, Exportação e Distribuição Ltda.;

4. Quebra ou dano provocados, exceto se causados diretamente por defeito de fabricação;
5. Defeitos ou danos provenientes da utilização do produto para fins profissionais, comerciais, de aluguel, ou de uso intensivo;
6. Arranhões, fissuras, trincas ou qualquer outro tipo de dano causado ao equipamento em razão de movimentação, transporte e/ou estocagem pelo revendedor;
7. Defeitos de pintura ocasionados pelas intempéries, alteração de cor em cromados, aplicação de produtos químicos, efeitos de maresia ou corrosão;
8. Defeitos ou danos causados por queda, perfurações, batidas, negligência, acidentes no transporte e/ou qualquer movimentação;
9. Avarias causadas pelo uso de produtos corrosivos, óleos lubrificantes, graxas, combustível e similares;
10. Defeitos ou danos decorrentes de fenômenos da natureza.
11. Danos pessoais ou materiais do comprador ou terceiros;
12. Revisões preventivas e limpeza;
13. Manutenção normal, tal como reapertos, lubrificação, verificações, ajustes, regulagens, etc., e peças consideradas como manutenção normal, tais como filtro de ar;
14. Peças que desgastam com o uso (pneus, câmaras de ar, amortecedores, discos de fricção, pinhão, corrente, coroa, rolamento) e os que tem vida útil normal determinada;
15. Defeitos oriundos de acidentes, casos fortuitos ou prolongado desuso.
16. Defeitos e danos no sistema elétrico, eletrônico ou mecânico do equipamento oriundos da instalação de componentes ou acessórios não recomendados pela GAMMA SULAMERICANA Comércio, Importação, Exportação e Distribuição Ltda.
17. Defeitos ou danos ocasionados pela oscilação da rede elétrica.
18. Avaria decorrente do uso de tensão diferente da qual o produto foi destinado.

Eventuais despesas de frete, seguro e outras correrão por conta do Revendedor ou Comprador.

Regras gerais da garantia

Qualquer inconveniência deverá ser levada imediatamente ao conhecimento de uma Assistência Técnica Autorizada Gamma, pois a permanência de uma imperfeição, por falta de aviso (reclamação) ou de revisão, certamente acarretará em outros danos que não poderemos atender e ainda nos obriga a cancelar em definitivo a garantia. A Assistência Técnica Autorizada Gamma se obriga a substituir as peças e efetuar reparos em sua oficina somente quando forem por ela julgados como defeituosas e procedentes de garantia.

ITENS NÃO COBERTOS PELA GARANTIA:

1. Produto com sinais de violação e/ou conserto realizado por pessoal não autorizado;
2. Defeitos ou danos resultantes de uso do equipamento de outro modo que não o especificado no respectivo Manual;
3. Defeitos ou danos decorrentes de uso, reparo, testes em desacordo com as especificações do Manual, alterações, ou

ATENÇÃO:

A garantia estará automaticamente cancelada se:

1. Não forem realizadas revisões periódicas;
2. O equipamento for submetido a abusos, sobrecargas ou acidentes;
3. A manutenção do equipamento for negligenciada;
4. O equipamento for utilizado para outros fins ou instalado de outro modo que não o especificado no Manual;
5. O equipamento for reparado fora da Rede Autorizada;
6. Os seus componentes originais forem alterados, modificados ou substituídos;
7. A estrutura técnica ou mecânica for modificada sem prévia autorização da GAMMA SULAMERICANA Comércio, Importação, Exportação e Distribuição Ltda.;
8. Extinguir-se o prazo de validade.
9. O equipamento for utilizado para fins profissionais, comerciais, de aluguel ou de uso intensivo.

Em virtude da grande variedade de produtos fabricados/distribuídos pela GAMMA SULAMERICANA Comércio, Importação, Exportação e Distribuição Ltda. alguns itens descritos podem não ser aplicáveis ao produto adquirido.

Veja a listagem da Assistência Técnica Autorizada em nossa Central de Atendimento ao Cliente:
www.gammaferramentas.com.br

Esta garantia é somente válida mediante a apresentação da nota fiscal originária da primeira compra (máquina nova), com o modelo e número de série do equipamento impressos no corpo desta e o respectivo Certificado de Garantia corretamente preenchido.

CERTIFICADO DE GARANTIA

Exija do revendedor o completo preenchimento deste Certificado.

Se o Certificado de Garantia for preenchido incorretamente e/ou sem o número da Nota Fiscal de Venda ao cliente, ou sem os números de modelo e série do equipamento, este certificado não terá validade.

Dados do proprietário

Nome _____

Endereço _____

_____ Telefone _____

Cidade _____ UF _____ CEP _____

Dados da revenda

Razão Social _____

Nome Fantasia _____

Endereço _____

_____ Telefone _____

Cidade _____ UF _____ CEP _____

Nº e série da Nota Fiscal de venda _____ Data da venda _____

Produto

Descrição _____ Cód. CCM _____

Marca _____ Modelo _____

Número de série do Motor _____

Nº de série do equipamento (ex.: roçadeira, motosserra, etc.) _____

É obrigatório que os campos acima sejam preenchidos pela revenda no ato da compra.

Declaro, pelo presente, que recebi o manual de instruções do equipamento objeto deste certificado de garantia, o qual lerei com atenção para conhecer a fundo esse equipamento e poder operá-lo corretamente com eficiência e segurança.

Assinatura do cliente

Referência G2821/BR1



Referência G2821/BR2



IMPORTANTE

Diagramas e desenhos são meramente indicativos.

Este produto está sujeito a modificações de especificações técnicas ou de design sem aviso prévio do fabricante.

O não cumprimento destas recomendações envolve a perda do direito de garantia por uso indevido.

Siga as instruções na manutenção e afiado das lâminas.

Use somente peças de reposição originais.

Importa, garante e distribui:

GAMMASULAMERICANA COMÉRCIO, IMPORTAÇÃO, EXPORTAÇÃO E DISTRIBUIÇÃO LTDA.

Av. Pref. Domingos Mocolin Neto, 155 - Centro - Quatro Barras - PR

CEP 83.420-000 - CNPJ 15.142.831/0001-75

0800 979 0199 | info@gammaferramentas.com.br

Acompanhe-nos nas redes sociais:



www.gammaferramentas.com.br

ORIGEM: CHINA