

GAMMA

Serra Mármore

HG078/BR1 - 127 V

HG078/BR2 - 220 V

NÃO
ACOMPANHA
DISCO



MANUAL DE INSTRUÇÕES / MANUTENÇÃO

PORTUGUÊS

As fotos são apenas ilustrativas



ATENÇÃO: Leia atentamente este manual antes de proceder com a instalação e utilização deste produto. Antes de operar o equipamento, leia cuidadosamente, compreenda e respeite as instruções de segurança.

CUIDADO: A utilização imprópria do equipamento assim como a não observância das normas de segurança, pode resultar em ferimentos graves.



A conexão elétrica será realizada por um eletricista qualificado e cumprirá com a Norma NBR 14136/2002.

Maiores informações: 0800 979 0199 | sac@gammaferramentas.com.br

Dados técnicos

Referência: HG078/BR1

Modelo: HG078/BR1

Voltagem: 127V

Frequência: 60Hz

Potência: 1.300W

Velocidade: 11.000 rpm

Capacidade máx. de corte: 45° - 23mm

Capacidade máx. de corte: 90° - 34mm

Base ajustável: 0° - 45°

Diâmetro do disco: 110mm (4 $\frac{3}{8}$ ")

Diâmetro do eixo: 20mm

Classe de proteção: dupla

Peso: 3,3kg

Referência: HG078/BR2

Modelo: HG078/BR2

Voltagem: 220V

Frequência: 60Hz

Potência: 1.300W

Velocidade: 11.000 rpm

Capacidade máx. de corte: 45° - 23mm

Capacidade máx. de corte: 90° - 34mm

Base ajustável: 0° - 45°

Diâmetro do disco: 110mm (4 $\frac{3}{8}$ ")

Diâmetro do eixo: 20mm

Classe de proteção: dupla

Peso: 3,3kg

Apresentação

A **serra de mármore** foi projetada para trabalhos de corte em mármore, granito, concreto, cerâmica e pedras em geral. Esta máquina não é indicada para trabalhos em madeira, plástico e metais.

Está projetada para ser usada horizontalmente sobre uma base firme com seu equipamento de alimentação de água como refrigerador do disco. NÃO utilizar a máquina para trabalhos sobre a cabeça.

Para obter o melhor rendimento deste equipamento, escrevemos o presente manual para ser lido com atenção cada vez que for utilizá-lo.

O presente **manual de instruções** faz parte integrante da ferramenta e deve ser conservado com cuidado para poder consultá-lo sempre que for necessário. Se entregar este equipamento a terceiros, aconselhamos entregar também este manual.

Importante



LEIA COM ATENÇÃO ESTE MANUAL DE INSTRUÇÕES, antes de usar seu equipamento pela primeira vez.

Este equipamento não é destinado para ser usado por crianças ou pessoas com capacidades físicas, sensoriais ou mentais diminuídas, ou que devam ser supervisionadas para que seja usado com segurança. Após o uso, este equipamento deve ser guardado em local seco, longe do alcance destas pessoas. As crianças devem ser supervisionadas para assegurar que não brinquem com a máquina.



O uso inapropriado do equipamento pode ser extremamente perigoso para o operador, para as pessoas que estão ao redor e inclusive para o próprio equipamento.

Se ao desembalar o produto, detectar algum dano produzido durante o transporte, **não o coloque em funcionamento**. Leve em uma Assistência Técnica Autorizada Gamma para eventual reparo. Antes de começar a usar o equipamento, leia e siga atentamente todas as instruções que porventura estejam afixados à máquina e neste manual.

Nunca retire os rótulos de precaução da máquina.

Por favor, preste especial atenção quando vir o seguinte símbolo de advertência:



WARNING - ATENÇÃO

Este símbolo alerta o usuário quando há risco imediato de dano físico ou perigo de morte quando as instruções

não são seguidas corretamente.

Quando usar a máquina pela primeira vez, assessore-se com um operador experiente. Familiarize-se totalmente com os controles e o uso correto da máquina. **Siga as prescrições de manutenção.**

Por razões de segurança, aqueles que não estiverem familiarizados com sua operação, não devem utilizá-la.

Estas páginas lhe ensinarão sobre o uso seguro do equipamento. Geralmente o usuário deste equipamento não tem experiência prévia, não foi instruído corretamente, ou não leu o Manual de Instruções nem as instruções que estão localizadas na unidade antes de usá-la pela primeira vez.

Normas de segurança para ferramentas elétricas

Os itens a seguir descrevem normas gerais de segurança para ferramentas elétricas. Talvez um ou outro item não se aplique para o equipamento específico deste manual.



Assegure-se de que toda pessoa que usar o equipamento tenha lido e compreendido cuidadosamente o manual de instruções.



Mantenha a área de trabalho limpa e bem iluminada. Áreas bagunçadas ou escuras são um convite a acidentes.



Mantenha crianças e observadores afastados enquanto opera o equipamento. Qualquer distração pode causar um acidente.



Não exponha ferramentas elétricas à chuva ou locais molhados. Água em contato com uma ferramenta elétrica aumentará o risco de choque elétrico.



Sempre utilize equipamentos de proteção individuais adequados, tais como óculos de segurança, máscara antipó, protetor auricular, calçado e capacete de segurança, de acordo com as necessidades do trabalho a realizar.





Sempre que efetuar tarefas que possam produzir pó, use máscara antipó.





Sempre utilize roupa de trabalho adequada. Se trabalhar na intempérie, use calçado antidesslizante. **Não use** roupa solta, cachecol ou colares que possam ficar presos nas partes em movimento. Se tiver cabelo comprido prenda-o ou use um boné protetor para contê-lo.

 **Fique alerta! Não utilize** o equipamento se estiver cansado, sob influência de remédios, álcool, drogas, sono, cansaço físico ou mental ou qualquer outra causa que lhe impeça usar a máquina com segurança e bom senso. Qualquer distração durante o uso poderá acarretar em grave acidente pessoal.

 Saiba como parar imediatamente o equipamento em caso de necessidade. Familiarize-se com os controles.

 **Não use** a máquina se o interruptor não puder voltar à posição de desligado. Seu uso nestas circunstâncias é perigoso. **Uma máquina danificada não deve ser usada** e deve ser consertada o mais breve possível.

 **Não force** a ferramenta nem a empregue em tarefas para as quais não foi projetada.

 **Desconecte o plugue da tomada de força antes de fazer ajustes, trocar acessórios ou guardar a ferramenta.**

 Conserve a máquina limpa e lubrificada convenientemente. Mantenha os elementos cortantes bem afiados.

 Verifique a presença de mal alinhamento ou trava de partes móveis durante a operação, bem como parafusos frouxos, quebra de peças e qualquer outra condição que venha a afetar a operação segura da ferramenta. Caso danificada, leve a ferramenta a uma Assistência Técnica Autorizada Gamma, para ser reparada **antes** de utilizá-la.

 Use somente acessórios especificados pelo fabricante. Aqueles não indicados podem tornar perigoso seu uso.

 Mantenha as ferramentas de corte afiadas e limpas. Ferramentas de corte adequadamente mantidas com lâminas afiadas não menos propensas a entortar e são mais fáceis de controlar.

 **Não opere** sua ferramenta elétrica em atmosferas explosivas, tais como na presença de líquidos, gases ou poeiras inflamáveis. Ferramentas elétricas criam faíscas que podem incendiar poeiras ou gases.

 **Não utilize** a máquina se o interruptor não ficar para a posição 'DESLIGADO'. Seu uso nestas circunstâncias é perigoso. Um aparelho danificado não deve ser utilizado e tem de ser reparado prontamente.

 **NUNCA** obstrua as aberturas de ventilação durante o funcionamento da máquina. Manter a máquina limpa

 Tome o cuidado adequado com suas ferramentas. **Mantenha-as limpas** para um bom funcionamento e segurança. Siga as instruções de manutenção.

 Retire o plugue da tomada quando não estiver usando a ferramenta, antes da manutenção e quando fizer montagem, e troca de acessórios.

Segurança elétrica

 **Risco elétrico! Perigo de eletrocussão!** Este símbolo é empregado para alertar o usuário sobre operações e usos que implicam risco elétrico. Decreto 14.12.1988.

 Antes de efetuar qualquer tipo de conexão elétrica certifique-se que a tensão da fonte de corrente coincida com a indicada na chapa de identificação da ferramenta elétrica.

 **Perigo de choque!** Ferramentas com pino terra devem ser inseridas numa tomada instalada adequadamente e aterrada de acordo com todos os códigos e regulamentos.

 **Não toque** o plugue nem a tomada com as mãos molhadas. **Perigo de choque!**

O uso da máquina implica o estrito cumprimento das condições de segurança sobre corrente elétrica (Decreto 14.12.1988).

Um equipamento/aparelho Classe II ou de “isolamento duplo” é um dispositivo concebido para não necessitar o uso de um condutor de proteção (PE) ligado para à terra.

A exigência básica é que qualquer simples falha não cause perigosas tensões elétricas expostas nos equipamentos/aparelhos elétricos (as quais podem causar choques elétricos), sem a necessidade de um condutor (PE) ligado à terra.

Isso é geralmente realizado utilizando, no mínimo, duas camadas de material isolante nas partes “vivas” (energizadas) dos equipamentos/aparelhos elétricos, sendo também possível a utilização de isolamento reforçado.

 **Evite** o contato de seu corpo com estruturas metálicas aterradas, pois aumentam o risco de receber um choque elétrico.

 Proteja o cabo de alimentação do calor, óleos e bordas agudas. Coloque-o de tal forma que ao trabalhar não incomode nem corra risco de

deterioração. Use extensões aprovados para uso em exteriores que possuam seu correspondente aterramento. Suspenda o trabalho se o cabo estiver danificado. Substitua fios danificados imediatamente.

 **Não force** o cabo. **Nunca** carregue ferramentas ou puxe o plugue da tomada pela fiação. Mantenha o fio longe do calor, óleo, bordas afiadas ou partes móveis de outras máquinas.

 Se for trabalhar em ambiente externo, use um cabo de extensão aprovado para este fim.

 Use cabo de extensão com seção adequada ao consumo da máquina e ao seu comprimento. Sua seção deve ser proporcional a seu comprimento: maior comprimento, maior seção do cabo. Para cabos de 2,5 mm² não mais de 15 m. **Não use cabos reparados ou emendados.**

 Quando trabalhando ao ar livre, use cabos de extensão que são aprovados para esta finalidade e devidamente rotulados.

 Um disjuntor diferencial de segurança (30 mA) oferece uma proteção pessoal suplementar.

 A manutenção e/ou a reparação dos circuitos elétricos **devem** ser realizadas por pessoal especializado.

 **Sempre** verifique se o cabo de força da ferramenta e da extensão não apresenta danos no isolamento em todo seu comprimento, como também os plugues e o estado geral da máquina. Uma ferramenta danificada **não deve ser usada.**

 Se a máquina ficar armazenada por longo tempo ou for umedecida acidentalmente, deve-se medir com um megômetro de 500 V a resistência de isolamento e que não seja inferior a 7MΩ, **se for inferior deve-se secar até atingir a resistência mínima.**

 Evite contato do seu corpo com superfícies eletricamente aterradas tais como canos, radiadores de calor, fogões e refrigeradores. Existe um elevado risco de choque elétrico ao tocar nestas superfícies se seu corpo estiver eletricamente aterrado.

 **Não abuse do cabo de alimentação!** Nunca transporte a ferramenta pelo cabo, e não puxe o cabo para retirar da tomada.

Segurança pessoal





LEIA COM ATENÇÃO ESTE MANUAL DE INSTRUÇÕES. Assegure-se de que

toda pessoa que usar o equipamento tenha lido tais instruções.

Além das normas de segurança presentes neste manual, deve respeitar as normas vigentes em seu país.

 Somente devem usar a máquina as pessoas maiores de 18 anos treinadas em seu uso e que tenham conhecimento de seus perigos.

 A máquina deve estar em perfeitas condições de uso e qualquer defeito que apresente, deve ser solucionado **antes** de voltar a usar.

 **Siga todas as instruções e advertências colocadas na máquina. Estas instruções devem ser conservadas sempre legíveis.**

 **Nunca** trabalhe em tubulações ou recipientes submetidos a pressão.

 **Evite** acionar ferramentas acidentalmente. Certifique-se de que o interruptor da ferramenta esteja na posição “desligado” antes de plugar na tomada.

 **Não mantenha o dedo** na ignição ao transportar a máquina, nem ao encaixar o plugue da ferramenta na tomada.

 **Remova** chaves de ajuste ou chaves de boca antes de ligar a ferramenta.

 **Evite** trabalhar em posições instáveis. Mantenha-se firme em posição estável e segura.

 Depois de usar a máquina, armazene-a em um lugar seco e fora do alcance das crianças.

 Se houverem dispositivos de coleta de pó, certifique-se que estão devidamente conectados e são usados adequadamente. O uso destes dispositivos podem reduzir os perigos relativos à poeira.

 O uso desta ferramenta para propósitos diferentes dos quais ela fora projetada pode resultar em danos no equipamento e para as pessoas.

 **Todas as pessoas que usarem a máquina deverão aprender a diferença entre o uso apropriado e seguro da unidade e o que significam as práticas de uso inseguras e perigosas da mesma.**

 **O uso inapropriado do equipamento pode ser extremamente perigoso para o operador, para as pessoas que estão ao redor e inclusive para o próprio equipamento.**

Conteúdo da Embalagem

- 1 Serra Mármore;
- 1 Manual de instruções;
- Chaves para montagem de disco;
- 1 Kit de refrigeração;

Operação

 Não utilize a serra mármore de forma estacionária. Esta ferramenta não foi projetada para funcionar como serra mármore de mesa. A utilização da serra desta forma, causa riscos de acidentes com ferimentos graves.

 **Nunca tente cortar com a ferramenta de cabeça para baixo**

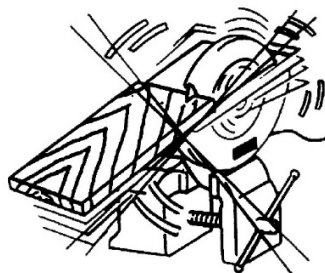



Afrouxe a porca borboleta da guia de profundidade, mova a base pra baixo o pra cima.

Na profundidade desejada, volte a apertar a porca borboleta. Finalizado o ajuste de profundidade aperte a porca com firmeza.

Ajuste de profundidade de corte

- Solte a alavanca e ajuste a profundidade;
- Prenda a alavanca após ajustar a profundidade;

 Cuidados: quando a alavanca não está bem presa, a profundidade pode variar.

 Quando o material a ser cortado tem mais de 20mm, ele deve ser dividido em 2 partes. Nunca tente cortar de uma vez só. Isso pode sobrecarregar o motor.

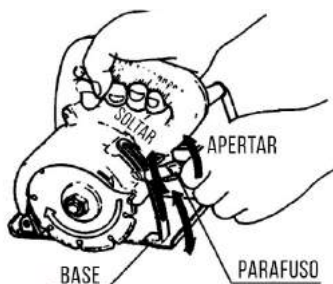

Procedimento de corte

Primeiro afrouxe a porca borboleta e incline a base no ângulo desejado.

Sempre ajuste a porca e o parafuso borboleta com segurança logo após encontrar o ângulo adequado.

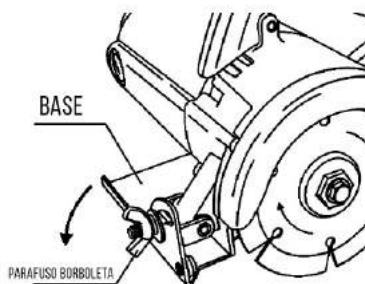



Alinhe o disco de corte de diamante com a linha de corte na peça de trabalho

1. Apoie a base da máquina no material a ser cortado. Use a lateral da base para alinhá-la à linha de corte.
2. Aperte o gatilho para ligar e solte-o para desligar.

 **Cuidados:** Não use o disco para cortar em curva ou ângulos, isso pode danificá-lo.

 Antes de começar, verifique se o disco gira livremente. Caso contrário, desligue imediatamente.

 Quando terminar de usar, tire o plugue da tomada. Nunca deixe o cabo chegar perto da serra

 **Cuidado:** para cortar ou marcar mármore, granito, concreto, cerâmica e pedras, molhe a superfície a ser trabalhada.

 Esta ferramenta deve ser utilizada na superfície horizontal.

Certifique-se de mover a ferramenta para a frente em linha reta e suavemente.

! Forçar e exercer pressão excessiva ou permitir que a lâmina se dobre, puxar ou torcer no corte pode causar superaquecimento do motor e retrocesso perigoso da ferramenta.

Segure a ferramenta com firmeza. Coloque a placa base na peça a ser cortada sem que o disco de corte entre em contato. Em seguida, ligue a ferramenta e aguarde até que o disco de corte atinja a velocidade máxima, mova a ferramenta para a frente sobre a superfície da peça, mantendo-a plana e avançando suavemente até o corte ser concluído. Mantenha sua linha de corte reta e sua velocidade de avanço uniforme

! Certifique-se sempre de que a ferramenta está desligada e desconectada antes de remover ou instalar o disco.

! As porções côncavas da flange interna e da flange externa devem estar em contato com o disco de corte

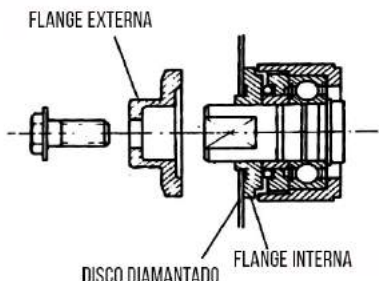

Gatilho interruptor/ botão de trava

Antes de ligar a ferramenta, verifique sempre se o gatilho do interruptor está funcionando corretamente e retorna à posição "OFF" quando liberado.

Para ligar a ferramenta, basta puxar o gatilho. Solte o gatilho para parar. Para uma operação contínua, puxe o gatilho e depois pressione o botão de bloqueio. Para parar a ferramenta na posição bloqueada, puxe o gatilho totalmente e, em seguida, solte-o.



Alinhamento

Alinhe o disco com a linha na peça a cortar.

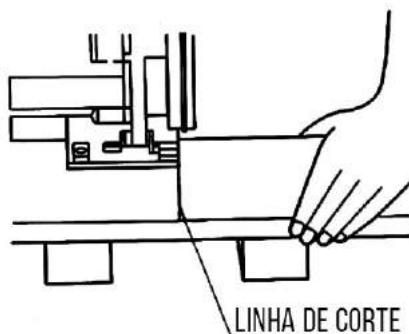

Pressão da água

Sempre que ajustar a profundidade, também deve ajustar a posição do bico d'água. O jato deve molhar diretamente a faixa de corte.

O disco pode ser comprometido se não receber a pressão necessária d'água. Ajuste a pressão da água.



! Esta ferramenta deve ser utilizada na superfície horizontal.

Certifique-se de mover a ferramenta para a frente em linha reta e suavemente.



Forçar e exercer pressão excessiva ou permitir que a lâmina se dobre, puxar ou torcer no corte pode causar superaquecimento do motor e retrocesso perigoso da ferramenta.

Segure a ferramenta com firmeza. Coloque a placa base na peça a ser cortada sem que o disco de corte entre em contato. Em seguida, ligue a ferramenta e aguarde até que o disco de corte atinja a velocidade máxima, mova a ferramenta para a frente sobre a superfície da peça, mantendo-a plana e avançando suavemente até o corte ser concluído. Mantenha sua linha de corte reta e sua velocidade de avanço uniforme



Certifique-se sempre de que a ferramenta está desligada e desconectada antes de remover ou instalar o disco.



As porções côncavas da flange interna e da flange exterior devem estar no lado do disco de corte.

Montagem e fixação de discos de corte

Segure o eixo de rotação instalada na flange externa com a chave.

Retire o parafuso com a chave para soltar o parafuso e a flange externa, troque o disco, insira a flange externa sobre o disco e aperte o parafuso firmemente.



Sempre respeite a marca de sentido de giro do disco.



Confirme que o parafuso esteja bem apertado.



O parafuso de fixação do disco de corte e de rosca esquerda.

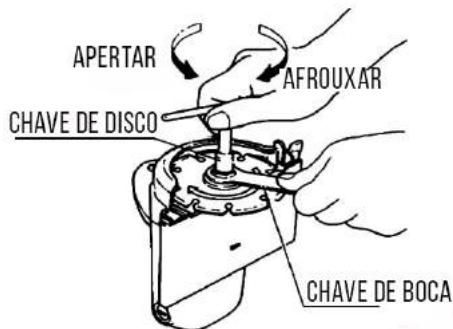

Manutenção e cuidado

Sempre desconecte o plugue elétrico de rede antes de fazer uma inspeção ou limpeza da ferramenta.

Logo após o uso, as entradas e saídas de ar devem ser limpas para evitar o bloqueio da passagem de ar para a ventilação do motor. Recomenda-se usar ar comprimido e o motor funcionando durante a limpeza.

Manutenção e inspeção

Use as chaves fornecidas para remover o parafuso e a flange.



Cuidado: o disco diamantado para este equipamento deve ter 20mm de diâmetro interno. Nenhum outro tamanho deve ser usado

1. Inspeccionado o disco:

Usar uma peça de má qualidade pode causar mau funcionamento do motor e diminuir a eficiência. Substitua por outra quando estiver gasta.

2. Inspeccionando os parafusos de montagem:

Inspeccione-os regularmente e verifique que estão bem presos. Um parafuso solto pode causar sérios riscos.

3. Manutenção do motor:

O motor é o coração do sistema. Verifique que ele não está danificado nem deixe cair água ou óleo sobre ele.

4. Inspeccionando o a escova de carvão:

O motor usa escova de carvão, que são partes que se desgastam. Escovas de carvão gastas podem danificar o motor. Substitua sempre escovas de carvão. Mantenha-os limpo e verifique se eles deslizam facilmente.

5. Substituindo a escova de carvão:

Tire a tampa da escova de carvão com uma chave apropriada. Retire-a facilmente.



Devido ao contínuo trabalho de melhoria da Gamma Ferramentas as especificações neste manual podem mudar sem aviso prévio.

Escovas de carvão

Regularmente retire e controle o desgaste das escovas, troque-as quando o desgaste chegar à marca limite.

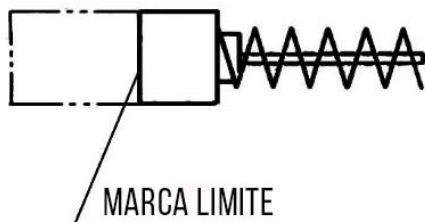

Use uma parafusadeira ou chave para tirar a tampa, se as escovas estiverem gastas, troque por um par novo e volte a colocar a tampa.

Após a troca, mantenha a ferramenta girando sem carga por um tempo para que elas se encaixem perfeitamente no coletor.

Assistência Técnica

Quaisquer reparos em sua máquina devem ser executados por uma Assistência Técnica Autorizada Gamma e usando peças de reposição genuínas. Isto vai garantir que a segurança de seu equipamento esteja mantida.

Veja a listagem da Assistência Técnica Autorizada em nossa Central de Atendimento ao Cliente:

www.gammaferramentas.com.br

Meio ambiente



Caso, depois de um longo, uso seja necessário descartar este equipamento, **não coloque-o entre os resíduos domésticos**. Desfaça-se dele de uma forma segura para o meio ambiente.



A embalagem é composta por papelão e plásticos que devem ser encaminhados à coleta de lixo reciclável.

Importante

Diagramas e desenhos são meramente indicativos.

Este produto está sujeito a modificações de especificações técnicas ou de design sem aviso prévio do fabricante.

O não cumprimento das recomendações deste manual envolve a perda do direito de garantia por uso indevido.

Garantia

Por favor, veja o CERTIFICADO DE GARANTIA anexo para ver PRAZOS e CONDIÇÕES.

Vista explodida

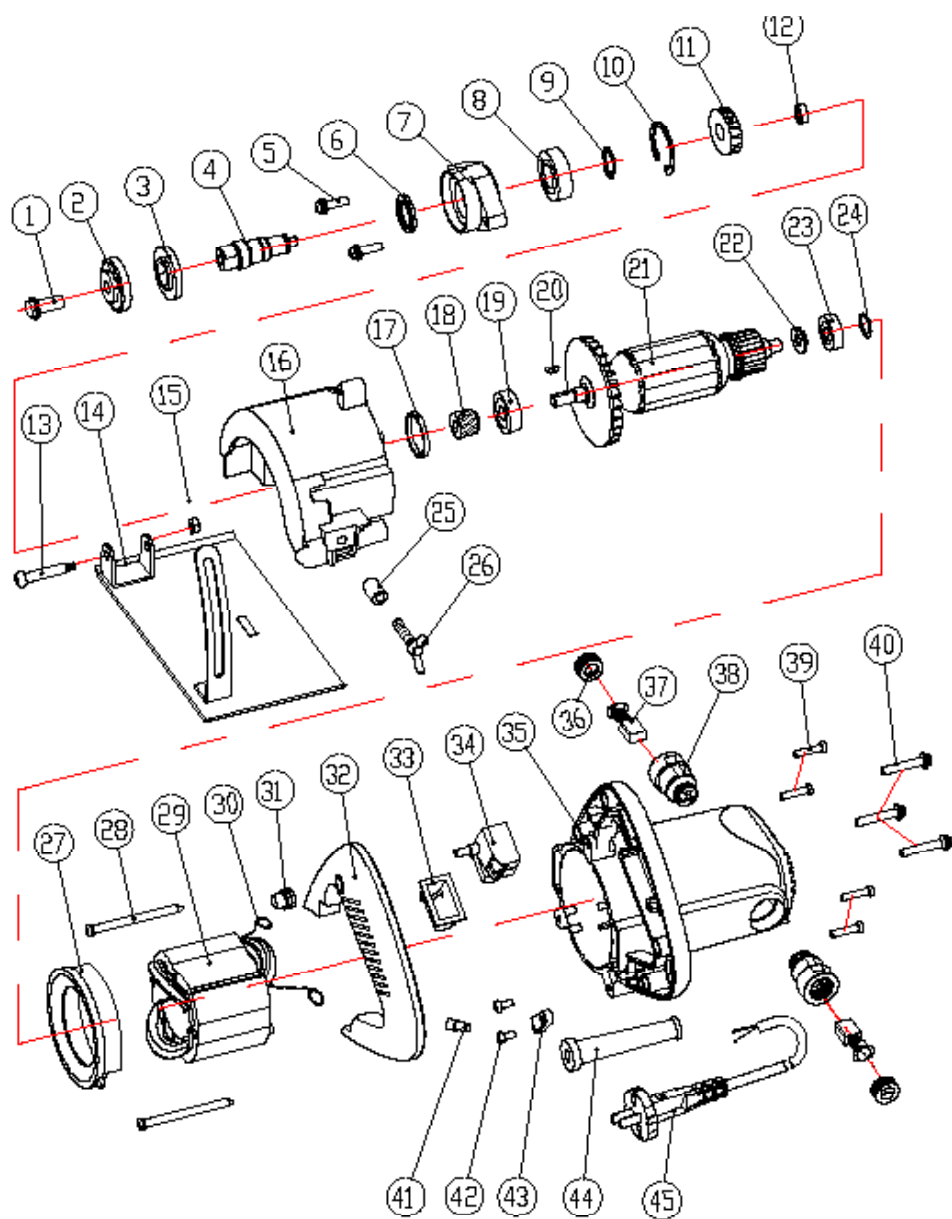

GAMMA

Lista de peças

Nº.	Descrição	Quantidade
PRHG078/BR-001	Parafuso trava da porca de fixação	1
PRHG078/BR-002	Porca de fixação do disco	1
PRHG078/BR-003	Flange de apoio	1
PRHG078/BR-004	Eixo de saída	1
PRHG078/BR-005	Parafuso	2
PRHG078/BR-006	Guarda pó	1
PRHG078/BR-007	Alojamento do rolamento	1
PRHG078/BR-008	Rolamento	1
PRHG078/BR-009	Anel de retenção	1
PRHG078/BR-010	Anel trava	1
PRHG078/BR-011	Engrenagem	1
PRHG078/BR-012	Rolamento	1
PRHG078/BR-013	Parafuso	1
PRHG078/BR-014	Base	1
PRHG078/BR-015	Porca	1
PRHG078/BR-016	Caixa de engrenagens	1
PRHG078/BR-017	Anel de borracha	1
PRHG078/BR-018	Pinhão	1
PRHG078/BR-019	Rolamento dianteiro do rotor	1
PRHG078/BR-020	Chaveta	1
PRHG078/BR1-021	Rotor 127V	1
PRHG078/BR2-021	Rotor 220V	1
PRHG078/BR-022	Anel guarda pó	1
PRHG078/BR-023	Rolamento traseiro do rotor	1
PRHG078/BR-024	Arruela mola	1
PRHG078/BR-025	Bucha de fixação	1
PRHG078/BR-026	Parafuso de regulagem de altura de corte	1
PRHG078/BR-027	Defletor de ar	1
PRHG078/BR-028	Parafuso	2
PRHG078/BR1-029	Estator 127V	1
PRHG078/BR2-029	Estator 220V	1
PRHG078/BR-031	Capa protetora do botão trava	1
PRHG078/BR-032	Punho de serviço	1
PRHG078/BR-033	Capa protetora do interruptor	1
PRHG078/BR-034	Interruptor	1
PRHG078/BR-035	Carcaça	1
PRHG078/BR-036	Tampa do porta escova de carvão	2
PRHG078/BR-037	Escova de carvão	2
PRHG078/BR-038	Porta escova de carvão	2
PRHG078/BR-039	Parafuso	4
PRHG078/BR-040	Parafuso	3
PRHG078/BR-041	Tampa da fiação	1
PRHG078/BR-042	Parafuso prensa cabo	2
PRHG078/BR-043	Prensa cabo	1
PRHG078/BR-044	Protetor do cabo de alimentação	1
PRHG078/BR-045	Cabo de alimentação	1

Termo da garantia

A GAMMA SULAMERICANA COMÉRCIO, IMPORTAÇÃO, EXPORTAÇÃO E DISTRIBUIÇÃO LTDA., concede garantia deste produto contra qualquer defeito de fabricação, defeitos de montagem ou de materiais nele empregados, para uso normal (não profissional/intensivo) durante o período total de 360 (trezentos e sessenta) dias sendo, 90 (noventa) dias de garantia legal mais 270 (duzentos e setenta) dias de garantia de fábrica a contar da data de emissão da nota fiscal, preenchida corretamente, conforme o Art. 26 Lei 8.078/90 do Código de Defesa do Consumidor.

A garantia se restringe exclusivamente à substituição e conserto gratuito das peças defeituosas que se apresentam no equipamento.

Ferramentas pneumáticas, linha combustão e hobby.

A GAMMA SULAMERICANA COMÉRCIO, IMPORTAÇÃO, EXPORTAÇÃO E DISTRIBUIÇÃO LTDA., concede garantia deste produto contra qualquer defeito de fabricação, defeitos de montagem ou de materiais nele empregados, para uso normal (não profissional/intensivo) durante o período total de 180 (cento e oitenta) dias sendo, 90 (noventa) dias de garantia legal mais 90 (noventa) dias de garantia de fábrica a contar da data de emissão da nota fiscal, preenchida corretamente, conforme o Art. 26 Lei 8.078/90 do Código de Defesa do Consumidor.

A garantia se restringe exclusivamente à substituição e conserto gratuito das peças defeituosas que se apresentam no equipamento.

Linha de acessórios.

A GAMMA SULAMERICANA COMÉRCIO, IMPORTAÇÃO, EXPORTAÇÃO E DISTRIBUIÇÃO LTDA., concede garantia deste produto contra qualquer defeito de fabricação, defeitos de montagem ou de materiais nele empregados, para uso normal (não profissional/intensivo) durante o período total de 90 (noventa) dias, que compreende o período de garantia legal a contar da data de emissão da nota fiscal, preenchida corretamente, conforme o Art. 26 Lei 8.078/90 do Código de Defesa do Consumidor.

A garantia se restringe exclusivamente à substituição e conserto gratuito das peças defeituosas que se apresentam no equipamento.

Regras gerais da garantia

Qualquer inconveniência deverá ser levada imediatamente ao conhecimento de uma Assistência Técnica Autorizada Gamma, pois a permanência de uma imperfeição, por falta de aviso (reclamação) ou de revisão, certamente acarretará em outros danos que não poderemos atender e ainda nos obriga a cancelar em definitivo a garantia. A Assistência Técnica Autorizada Gamma se obriga a substituir as peças e efetuar reparos em sua oficina somente quando forem por ela julgados como defeituosas e procedentes de garantia.

ITENS NÃO COBERTOS PELA GARANTIA:

1. Produto com sinais de violação e/ou conserto realizado por pessoal não autorizado;
2. Defeitos ou danos resultantes de uso do equipamento de outro modo que não o especificado no respectivo Manual;
3. Defeitos ou danos decorrentes de uso, reparo, testes em desacordo com as especificações do Manual, alterações, ou qualquer tipo de modificações realizadas sem autorização por escrito da GAMMA SULAMERICANA Comércio, Importação, Exportação e Distribuição Ltda.;
4. Quebra ou dano provocados, exceto se causados diretamente por defeito de fabricação;
5. Defeitos ou danos provenientes da utilização do produto para fins profissionais, comerciais, de aluguel, ou de uso intensivo;
6. Arranhões, fissuras, trincas ou qualquer outro tipo de dano causado ao equipamento em razão de movimentação, transporte e/ou estocagem pelo revendedor;
7. Defeitos de pintura ocasionados pelas intempéries, alteração

de cor em cromados, aplicação de produtos químicos, efeitos de maresia ou corrosão;

8. Defeitos ou danos causados por queda, perfurações, batidas, negligência, acidentes no transporte e/ou qualquer movimentação;
9. Avarias causadas pelo uso de produtos corrosivos, óleos lubrificantes, graxas, combustível e similares;
10. Defeitos ou danos decorrentes de fenômenos da natureza.
11. Danos pessoais ou materiais do comprador ou terceiros;
12. Revisões preventivas e limpeza;
13. Manutenção normal, tal como reapertos, lubrificação, verificações, ajustes, regulagens, etc., e peças consideradas como manutenção normal, tais como filtro de ar;

14. Peças que desgastam com o uso (pneus, câmaras de ar, amortecedores, discos de fricção, pinhão, corrente, coroa, rolamento, escovas de carvão, lâminas de serras, facas de plainas, velas de ignição, cordão de partida e abrasivos) e os que tem vida útil normal determinada;

15. Defeitos oriundos de acidentes, casos fortuitos ou prolongado desuso.
16. Defeitos e danos no sistema elétrico, eletrônico ou mecânico do equipamento oriundos da instalação de componentes ou acessórios não recomendados pela GAMMA SULAMERICANA Comércio, Importação, Exportação e Distribuição Ltda.
17. Defeitos ou danos ocasionados pela oscilação da rede elétrica.
18. Avaria decorrente do uso de tensão diferente da qual o produto foi destinado.

Eventuais despesas de frete, seguro e outras correrão por conta do Revendedor ou Comprador.

ATENÇÃO:

A garantia estará automaticamente cancelada se:

1. Não forem realizadas revisões periódicas;
2. O equipamento for submetido a abusos, sobrecargas ou acidentes;
3. A manutenção do equipamento for negligenciada;
4. O equipamento for utilizado para outros fins ou instalado de outro modo que não o especificado no Manual;
5. O equipamento for reparado fora da Rede Autorizada;
6. Os seus componentes originais forem alterados, modificados ou substituídos;
7. A estrutura técnica ou mecânica for modificada sem prévia autorização da GAMMA SULAMERICANA Comércio, Importação, Exportação e Distribuição Ltda.;
8. Extinguir-se o prazo de validade.
9. O equipamento for utilizado para fins profissionais, comerciais, de aluguel ou de uso intensivo.

Em virtude da grande variedade de produtos fabricados/distribuídos pela GAMMA SULAMERICANA Comércio, Importação, Exportação e Distribuição Ltda. alguns itens descritos podem não ser aplicáveis ao produto adquirido.

Veja a listagem da Assistência Técnica Autorizada em nossa Central de Atendimento ao Cliente:
www.gammaferramentas.com.br

Esta garantia é somente válida mediante a apresentação da nota fiscal originária da primeira compra (máquina nova), com o modelo e número de série do equipamento impressos no corpo desta e o respectivo Certificado de Garantia corretamente preenchido.

CERTIFICADO DE GARANTIA

Exija do revendedor o completo preenchimento deste Certificado.

Se o Certificado de Garantia for preenchido incorretamente e/ou sem o número da Nota Fiscal de Venda ao cliente, ou sem os números de modelo e série do equipamento, este certificado não terá validade.

Dados do proprietário

Nome _____

Endereço _____

_____ Telefone _____

Cidade _____ UF _____ CEP _____

Dados da revenda

Razão Social _____

Nome Fantasia _____

Endereço _____

_____ Telefone _____

Cidade _____ UF _____ CEP _____

Nº e série da Nota Fiscal de venda _____ Data da venda _____

Produto

Descrição _____ Cód. CCM _____

Marca _____ Modelo _____

Número de série do Motor _____

Nº de série do equipamento (ex.: roçadeira, motosserra, etc.) _____

É obrigatório que os campos acima sejam preenchidos pela revenda no ato da compra.

Declaro, pelo presente, que recebi o manual de instruções do equipamento objeto deste certificado de garantia, o qual lerei com atenção para conhecer a fundo esse equipamento e poder operá-lo corretamente com eficiência e segurança.

Assinatura do cliente

Referência HG078/BR1



Referência HG078/BR2



IMPORTANTE

Diagramas e desenhos são meramente indicativos.

Este produto está sujeito a modificações de especificações técnicas ou de design sem aviso prévio do fabricante.

O não cumprimento destas recomendações envolve a perda do direito de garantia por uso indevido.

Siga as instruções na manutenção e afiação das lâminas.

Use somente peças de reposição originais.

Importa, garante e distribui:

GAMMASULAMERICANA COMÉRCIO, IMPORTAÇÃO, EXPORTAÇÃO E DISTRIBUIÇÃO LTDA.

Av. Pref. Domingos Mocelin Neto, 155 - Centro - Quatro Barras - PR

CEP 83.420-000 - CNPJ 15.142.831/0001-75

0800 979 0199 | info@gammaferramentas.com.br

Acompanhe-nos nas redes sociais:



www.gammaferramentas.com.br

ORIGEM: CHINA
